

# SELECON

## Rama 150 Fresnel 7-50°

Der Rama 150 Fresnel (1,0/1,2kW, 150mm Linse) bietet einen weich begrenzten Lichtkegel, der einfach mit benachbarten Lichtkegeln verschmelzen kann und eine gleichmäßige Ausleuchtung gewährleistet.

### EIGENSCHAFTEN

Integriertes Sicherungsseil.

150mm (6") Fresnel-Linse.

Großer Einstellbereich der Abstrahlcharakteristik von 7° bis 50°.

Plastik Filterrahmen "Grippa" mit abgerundeten Ecken für zusätzliche Sicherheit. Filterfolien werden einfach und sicher an vier Seiten gehalten.

Chassis aus extrudiertem Aluminium und hochwertigem, hitzebeständigem Kunststoff.

### LICHTTECHNISCHE DATEN

Spot 7° - 165.600 cd

Flood 50° - 17.640 cd

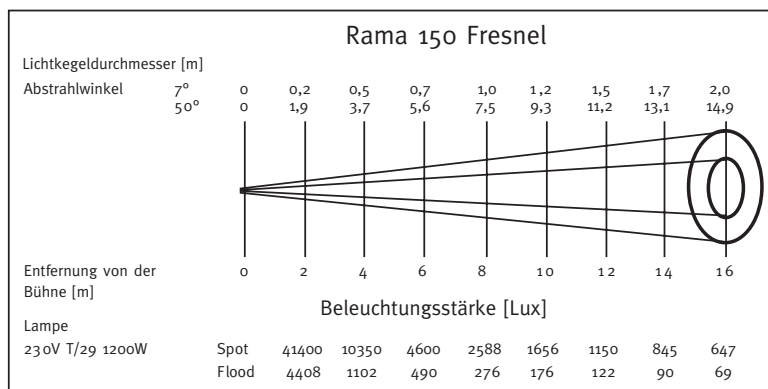

Bügel mit einstellbarem Balancepunkt.

'Swing down' System: seitliche Klappe für leichtes Wechseln der Lampe sowie zur Reinigung.

Automatische Zwangstrennung vom Netz beim Öffnen.

'Posi slide' Fokus-System: reibungsfreie Fokusbewegungen, da keine Metall-Metallkontakte vorhanden sind.

Einfache Bedienung ohne Verbrennungen, da Vorderseite (Farbfilterkassette) und Rückseite des Scheinwerfers aus Kunststoff.

Tilt- und Fokus-Skalierung in echten Gradangaben - einfache Einbindung in WYSIWYG.

Getestet und übereinstimmend gemäß CE-Richtlinien.



### ABMASSE UND GEWICHTE

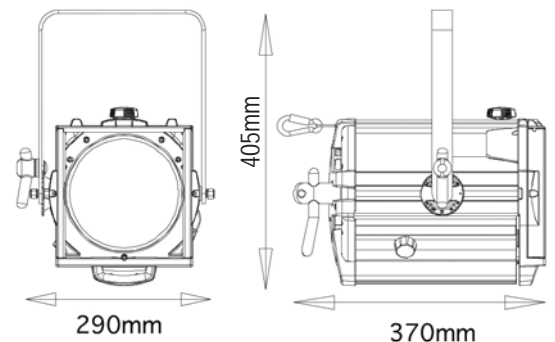

Gewicht: 5,3 kg

Versandgewicht: 6,2 kg

Filterrahmengröße: 186 x 190mm

Sockel: GX 9,5 oder G22

### BESTELNUMMERN UND ZUBEHÖR

Rama 150 Fresnel GX9,5 16RAFR150+G

Rama 150 Fresnel G22 16RAFR150G22+G

(Lieferumfang: Filterrahmen, Splitterschutzgitter, Schukostecker, M12 Befestigungssatz, Bedienungsanleitung)

Flügeltor 20BDSF12

Splitterschutzgitter 20SM6

Grippa Filterrahmen 20CFRA

Technische Änderungen und Irrtümer vorbehalten.



C. ADOLPH

RST



C.ADOLPH & RST DISTRIBUTION GMBH

Kabeler Str. 54a, 58099 Hagen, Tel.: 02331 69150-0, Fax: 02331 688412

www.castinfo.de, mail@castinfo.de